

Unic Izoard 340

**IZOARD
340**

8

Unic Izoard 340

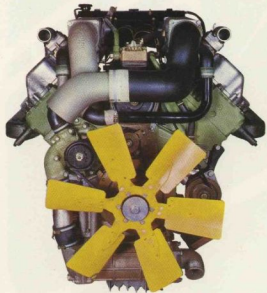
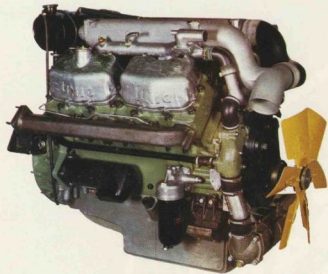

Les carrosseries¹...



... porteurs



... tracteurs

La cabine ...



... confortable



... basculable

Unic Izoard 340

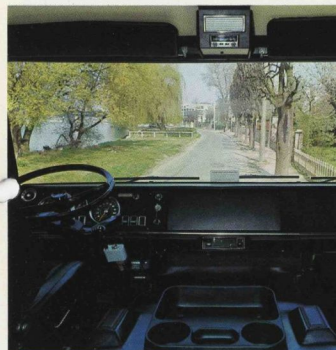

A mécanique prestigieuse, cabine exceptionnelle. Le confort et le modernisme, dans ce qu'ils ont de meilleur, sont les compléments indispensables de la puissance et de la technicité de l'IZOARD 340.

La cabine est conçue pour répondre dès maintenant aux futures normes internationales de sécurité. Les portes s'ouvrent à 90°.

Marchepieds latéraux, poignées montoirs à gauche et à droite.

Sièges réglables en toutes directions. Celui du passager est du type «relaxe» à dossier inclinable, accoudoirs rembourrés et appuêtée. Celui du conducteur est du type «suspendu» à amortisseur hydraulique. Un troisième siège central peut être monté sur demande.

Deux larges couchettes (la première de série, la seconde en option) peuvent être installées avec plafonnier individuel et portemanteau.

Visibilité panoramique: pare-brise bombé réalisé d'une seule pièce, baies latérales très larges, rétroviseurs extérieurs. Isolation thermique et phonique: revêtement spécial des panneaux et du pavillon. Climatisation: été comme hiver une atmosphère tempérée et un air propre. Electroventilateurs à deux vitesses, diffuseurs orientables, aérateurs à ouverture automatique à dépression.

Pose de radio et phares anti brouillard à iode de série.

La cabine du 340 bascule à 60° par rapport au châssis. Levage hydraulique rapide et sans effort. Une fois basculée, la cabine libère complètement le moteur et la boîte de vitesses. L'accessibilité totale de la mécanique fait gagner un temps précieux sur toutes les interventions et réduit considérablement leur coût. En position normale, la cabine est verrouillée par commande au tableau de bord.

Cabine courte en option.



**TRANSPORTS
DESERT**

TIP

UNIC

9943 0J 35

Unic Izoard 340

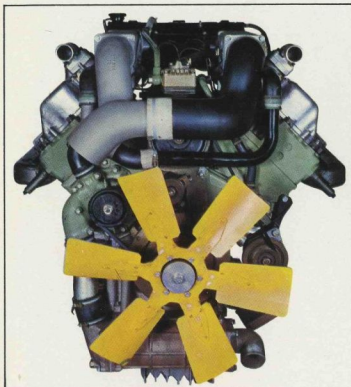

Moteur

UNIC type V 85 S

8 cylindres en V, Injection directe
 Puissance réelle 340 ch 2400 tr/min
 Alésage 135 mm / Course 130 mm
 Cylindrée 14886 cm³
 Couple maxi 110 mlkp à 1400 tr/min
 Taux de compression 17:1
 Contenance du carter d'huile 27 l
 Contenance du circuit de refroidissement 56 l
 Bloc moteur en fonte / 4 culasses en fonte alliée
 Chemises humides amovibles
 Vilebrequin sur 5 paliers
 Dampers à l'huile
 Soupapes en tête

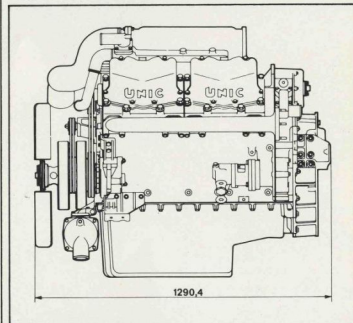
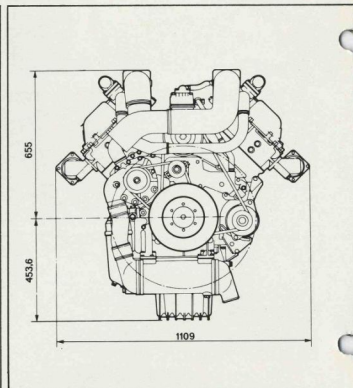

Boîte de vitesse UNIC B 190

8 rapports AV tous synchronisés
 Réducteur pneumatique présélectif incorporé
 Servo-commande pneumatique des vitesses
 Commande du réducteur par électro-valve sur levier de vitesses

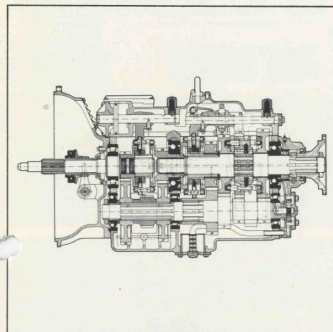

	1	2	3	4	AR
R	0,118	0,214	0,391	0,730	0,138
N	0,162	0,294	0,536	1,000	0,190

Pont arrière

Porteur à simple réduction (double réduction en option)

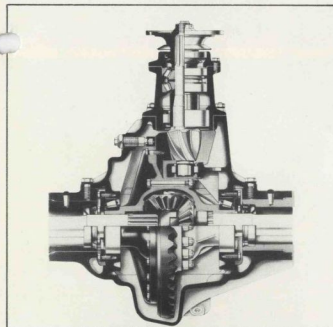

Couples	Vitesses maxi	Rampes gravies
		19 t 35 t
9 < 53	84	44,5% 24,2%
9 < 48	93	40,3% 21,9%

Courbe de puissance du Moteur UNIC V 85 S

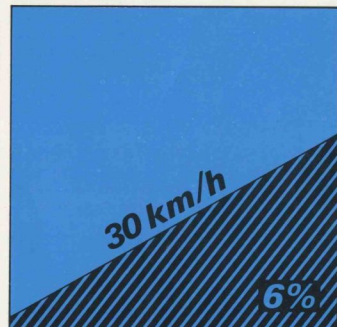
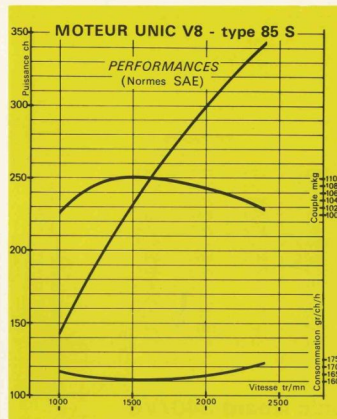

L'izoard 340 chargé à 35 tonnes peut grimper des rampes de 6% à près de 30 km/h

Unic Izoard 340



Unic Izoard 340/V8 une nouvelle génération de poids lourds

Maxi parmi les «maxi-routiers», l'Izoard 340 est placé sous le signe du superlatif: Sa puissance, son confort, ses possibilités le destinent aux performances les plus spectaculaires. Qu'il s'agisse de T.I.R. ou bien d'une utilisation intensive sur des routes de montagnes, ou bien encore d'une exploitation particulière et difficile l'Izoard 340, porteur ou tracteur, s'affirme comme le plus puissant de tous les routiers.

Outre la meilleure vitesse de croisière moyenne, l'Izoard 340 possède une réserve de puissance exceptionnelle qui lui donne la souplesse et la robustesse, compléments indispensables de sa force.

L'Izoard 340 est également disponible en version tracteur cabine semi-avancée.

Unic Izoard 340

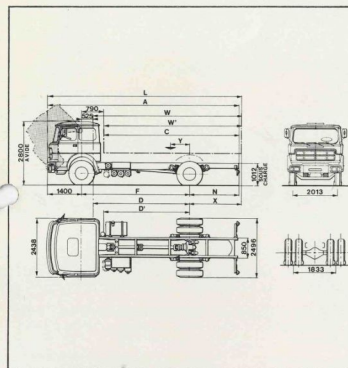

Dimensions (mm)				
A	5785	7050	8300	9250
C	3645	4860	6110	7100
D'	2660	3210	3960	4410
D	2935	3475	4225	4675
F	3400	4000	4750	5200
L	6000	7290	8610	9600
N	985	1650	2150	2650
W'	3850	5100	6420	7410
W	4135	5875	7125	7675
X	1200	1890	2460	3000
Y'	500	660	750	820
Y	400	538	663	753
R. braquage	14,5 m	17,0 m	19,4 m	20,0 m

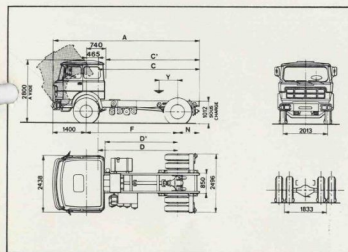

Dimensions (mm)		
A	5785	6385
C'	3645	4245
C	3920	4520
D'	2660	3260
D	2935	3535
F	3400	4000
N	985	985
Y	400 à 500	400 à 500
R. braquage	14,5 m	14,5 m

Importateur et concessionnaire

garage Kurve

Max Thommen 4416 Bubendorf BL
Téléphone 061 - 95 2233

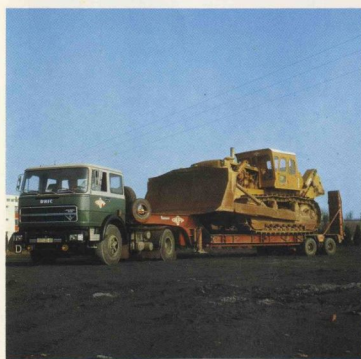

UNIC